

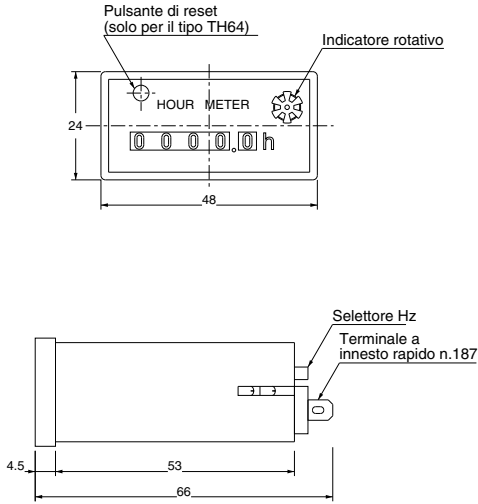
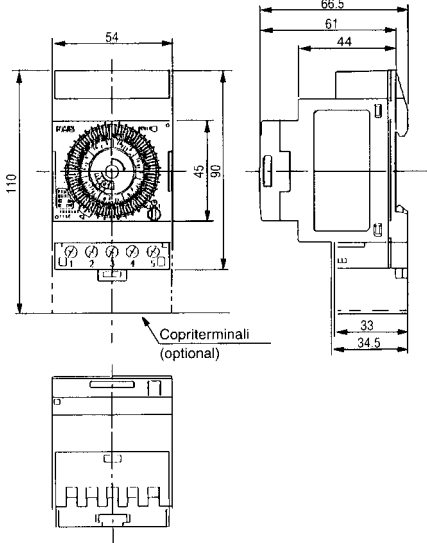
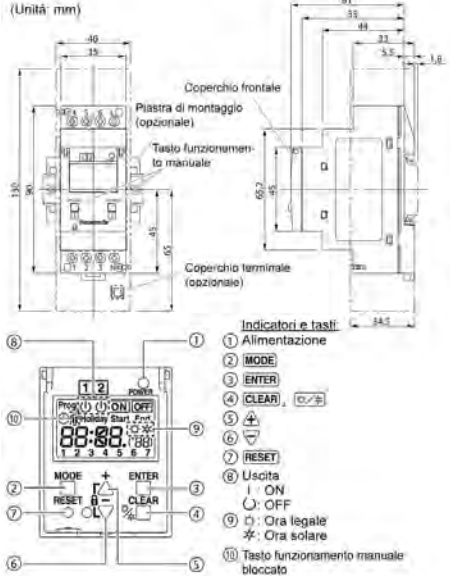
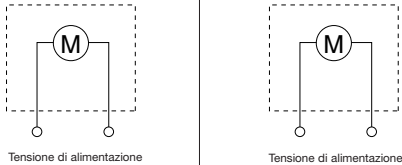
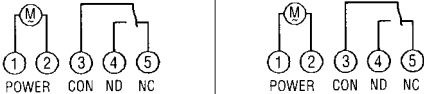
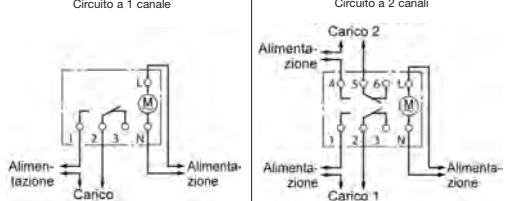

Contaore	TH63/64		Programmatori orari	TB5		TB6	
TIPOLOGIA			TIPOLOGIA				
DIMENSIONI	 <p>Pulsante di reset (solo per il tipo TH64)</p> <p>Indicatore rotativo</p> <p>Selettore Hz</p> <p>Terminale a innesto rapido n.187</p>		DIMENSIONI	 <p>Copriterminali (optional)</p>		 <p>(Unità mm)</p> <p>Coperchio frontale (opzionale)</p> <p>Piatta di montaggio (opzionale)</p> <p>Tasto funzionamento manuale</p> <p>Coperchio terminale (opzionale)</p> <p>Indicatori e tasti:</p> <ul style="list-style-type: none"> ① Alimentazione ② MODE ③ ENTER ④ CLEAR ⑤ + ⑥ - ⑦ RESET ⑧ Uscita ⑨ ON ⑩ OFF ⊙ Ora legale ⊙ Ora solare ⊙ Tasto funzionamento manuale bloccato 	
MODELLI	TH63	TH64	MODELLI	TB55	TB56	TB6210187	TB6220187
SCHEMI DI CABLAGGIO	 <p>Tensione di alimentazione</p> <p>Tensione di alimentazione</p>		SCHEMI DI CABLAGGIO	 <p>POWER CON ND NC</p> <p>POWER CON ND NC</p>		 <p>Circolo a 1 canale</p> <p>Alimenta- zione</p> <p>Carico</p> <p>Alimenta- zione</p> <p>Circolo a 2 canali</p> <p>Alimenta- zione</p> <p>Carico 2</p> <p>Alimenta- zione</p> <p>Carico 1</p> <p>Alimenta- zione</p>	

FUNZIONAMENTO	motore in AC		FUNZIONAMENTO	motore al quarzo giornaliero o settimanale motore sincrono giornaliero o settimanale		Elettronico settimanale	
ALIMENTAZIONE	12 VAC; 24 VAC; 48 VAC; da 115 a 120 VAC; 220 VAC		ALIMENTAZIONE	motore al quarzo 220 - 240 VAC motore sincrono 230 VAC		220 - 240 VAC	
FREQUENZA NOMINALE	50Hz o 60Hz		N° CANALI	1 canale		1 canale	2 canali
DISPLAY	analogico 6 cifre	analogico 5 cifre	CONTATTI IN USCITA	1 contatto in scambio		1 in scambio	2 in scambio
RESET	senza reset	con reset	PORTATA DEI CONTATTI	16A 250 VAC		16A a 250 VAC	
SCALA DEI TEMPI	da 0 a 99999,9h	da 0 a 9999,9h	INTERVALLO DI TEMPO	15 minuti giornaliero; 2 ore settimanale		1 minuto	
TEMPO MINIMO VISUALIZZATO	0,1 ore (6min)		MAX N° OPERAZIONI	96 giornaliero; 84 settimanale		50 programmi/circuito	50 programmi
GRADO DI PROTEZIONE	IP40		GRADO DI PROTEZIONE	IP20		IP20	

Tabella codici CONTAORE e PROGRAMMATORI ORARI

CONTAORE	<p style="text-align: right;">TH63 </p> <p>3: 12VAC 4: 24VAC 5: 48VAC 7: da 115 a120VAC 8: 220VAC</p>	PROGRAMMATORI ORARI	<p style="text-align: center;">Come ordinare</p>	<p style="text-align: center;">TB5560187N TB5630187N</p>	<p style="text-align: center;">TB6220187 TB6210187</p>
	<p style="text-align: right;">TH64 </p> <p>3: 12VAC 4: 24VAC 5: 48VAC 7: da 115 a120VAC 8: 220VAC</p>				